

## ANSALDO PER RAFFINERIA IPLM DI BUSALLA (GE)

N. di fabbrica: 4160 – Anno di costruzione: 1995

### DATI TECNICI PRINCIPALI:

#### Caldaia

Portata vapore	10 t/h
Pressione di esercizio	16 barg
Temperatura acqua ingresso	95 °C
Temperatura vapore uscita	205 °C
Temperatura fumi uscita	160 °C
Calore recuperato	7 MW

#### Fonte di Calore

Turbogas	Solar Taurus 60
Portata fumi	20 kg/s
Temperatura fumi	470 °C

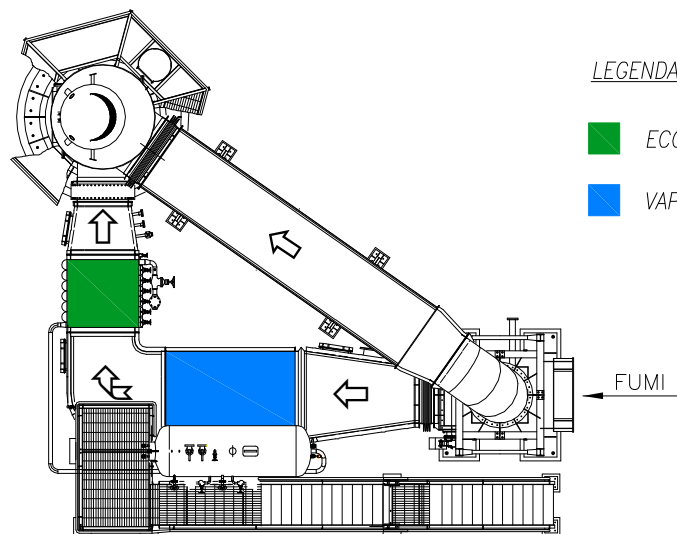
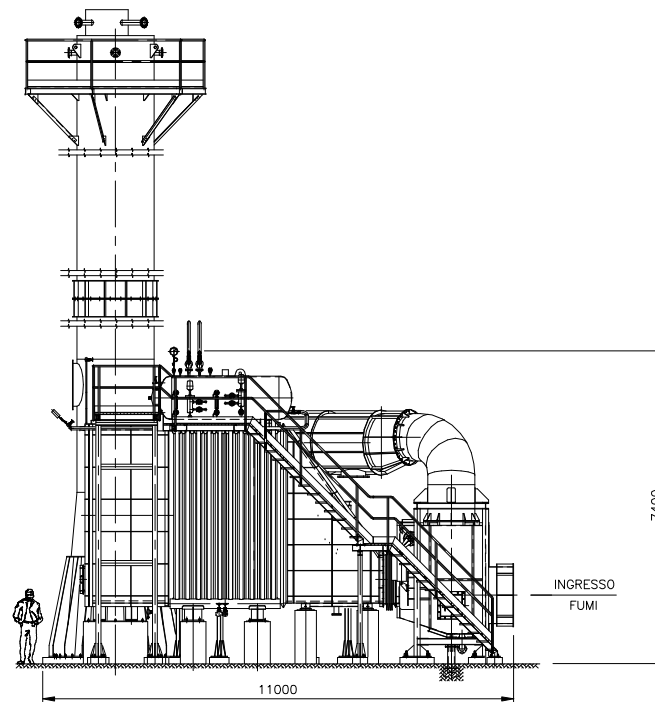

LEGENDA:

- ECONOMIZZATORE
- VAPORIZZATORE

